

BUDYNEK NR 1			
ZESTAWIENIE POWIERZCHNI POMIESZCZEŃ			
Nr	Nazwa pomieszczenia - funkcja	Posadzka	Powierzchnia
PARTER CZĘŚĆ WSPÓLNA			10,41m <sup>2</sup>
1.0.01	hall wejściowy	gres	6,96 m <sup>2</sup>
1.0.02	kotłownia	gres	3,45 m <sup>2</sup>
LOKAL C			66,02m <sup>2</sup>
PARTER			33,79m <sup>2</sup>
1C.0.01	hall	gres	3,72 m <sup>2</sup>
1C.0.02	łazienka	gres	3,30 m <sup>2</sup>
1C.0.03	schowek	gres	1,18 m <sup>2</sup>
1C.0.04	salon z kuchnią	deska podłogowa	25,79 m <sup>2</sup>
PIĘTRO			32,03m <sup>2</sup>
1C.1.01	hall	deska podłogowa	3,69 m <sup>2</sup>
1C.1.02	łazienka	gres	7,24 m <sup>2</sup>
1C.1.03	pokój	deska podłogowa	10,97 m <sup>2</sup>
1C.1.04	sypialnia	deska podłogowa	10,13 m <sup>2</sup>
LOKAL D			88,46m <sup>2</sup>
PARTER			39,45m <sup>2</sup>
1D.0.01	hall	gres	3,72 m <sup>2</sup>
1D.0.02	łazienka	gres	3,30 m <sup>2</sup>
1D.0.03	schowek	gres	1,18 m <sup>2</sup>
1D.0.04	salon z kuchnią	deska podłogowa	31,25 m <sup>2</sup>
PIĘTRO			49,01m <sup>2</sup>
1D.1.01	hall	deska podłogowa	7,94 m <sup>2</sup>
1D.1.02	pokój 1	deska podłogowa	10,59 m <sup>2</sup>
1D.1.03	pokój 2	deska podłogowa	10,36 m <sup>2</sup>
1D.1.04	łazienka	gres	5,59 m <sup>2</sup>
1D.1.05	sypialnia	deska podłogowa	10,84 m <sup>2</sup>
1D.1.06	garderoba	deska podłogowa	3,69 m <sup>2</sup>
RAZEM POWIERZCHNIA UŻYTKOWA			164,89m <sup>2</sup>

BUDYNEK NR 2			
ZESTAWIENIE POWIERZCHNI POMIESZCZEŃ			
Nr	Nazwa pomieszczenia - funkcja	Posadzka	Powierzchnia
PARTER CZĘŚĆ WSPÓLNA			10,41m <sup>2</sup>
2.0.01	hall wejściowy	gres	6,96 m <sup>2</sup>
2.0.02	kotłownia	gres	3,45 m <sup>2</sup>
LOKAL C'			66,02m <sup>2</sup>
PARTER			33,79m <sup>2</sup>
2C'.0.01	hall	gres	3,72 m <sup>2</sup>
2C'.0.02	łazienka	gres	3,30 m <sup>2</sup>
2C'.0.03	schowek	gres	1,18 m <sup>2</sup>
2C'.0.04	salon z kuchnią	deska podłogowa	25,79 m <sup>2</sup>
PIĘTRO			32,03m <sup>2</sup>
2C'.1.01	hall	deska podłogowa	3,69 m <sup>2</sup>
2C'.1.02	łazienka	gres	7,24 m <sup>2</sup>
2C'.1.03	pokój	deska podłogowa	10,97 m <sup>2</sup>
2C'.1.04	sypialnia	deska podłogowa	10,13 m <sup>2</sup>
LOKAL D'			88,46m <sup>2</sup>
PARTER			39,45m <sup>2</sup>
2D'.0.01	hall	gres	3,72 m <sup>2</sup>
2D'.0.02	łazienka	gres	3,30 m <sup>2</sup>
2D'.0.03	schowek	gres	1,18 m <sup>2</sup>
2D'.0.04	salon z kuchnią	deska podłogowa	31,25 m <sup>2</sup>
PIĘTRO			49,01m <sup>2</sup>
2D'.1.01	hall	deska podłogowa	7,94 m <sup>2</sup>
2D'.1.02	pokój 1	deska podłogowa	10,59 m <sup>2</sup>
2D'.1.03	pokój 2	deska podłogowa	10,36 m <sup>2</sup>
2D'.1.04	łazienka	gres	5,59 m <sup>2</sup>
2D'.1.05	sypialnia	deska podłogowa	10,84 m <sup>2</sup>
2D'.1.06	garderoba	deska podłogowa	3,69 m <sup>2</sup>
RAZEM POWIERZCHNIA UŻYTKOWA			165,89m <sup>2</sup>

LEGENDA	
	Projektowane ściany murowane
	Izolacja termiczna - Styropian EPS100, gr. 15, 20cm
	Izolacja termiczna - Wełna mineralna EI60, gr. 15, 20cm
	Rdzenie żelbetowe

S1	Pustak ceramiczny MEGA MAX Styropian EPS100 Tynk	25cm 20cm
S1'	w odległości 1metra od granicy z sąsiednim domem Pustak ceramiczny MEGA MAX Wełna mineralna - EI60 Tynk	25cm 20cm
S2	Pustak ceramiczny MEGA MAX Styropian EPS100 Ruszt aluminiowy Płyta elewacyjna HPL	25cm 15cm 2cm 1cm
S2'	w odległości 1metra od granicy z sąsiednim domem Pustak ceramiczny MEGA MAX Wełna mineralna - EI60 Ruszt aluminiowy Płyta elewacyjna HPL	25cm 15cm 2cm 1cm
S3	Bloczek Siliikat A Plus Dylatacja ze styropianu EPS100 Bloczek Siliikat A Plus	25cm 5cm 25cm
SA	Bloczek Siliikat A Plus Tynk	25cm
SW	Pustak ceramiczny MEGA MAX Tynk	25cm
SW'	Pustak ceramiczny miniMAX Tynk	12cm

### SCHEMAT ZABUDOWY BLIŹNIACZEJ

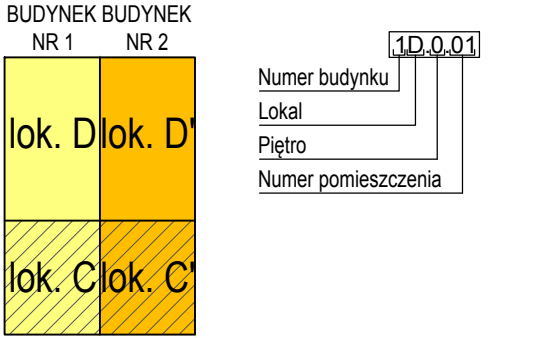

Temat: Budynki mieszkalne jednorodzinne dwulokalowe nr 9 i 10 w zabudowie bliźniaczej dz. nr ew. 205/6 95-200 Pabianice, ul. Jutrzkowicka 46, obręb P-17

Inwestor: ZIS INVEST GROUP spółka z o.o. 95-200 Pabianice, ul. Żwirki i Wigury 19a

Główny projektant:	arch. Tomasz Krotowski 32/LOOKK/2018
Współpraca:	arch. Małgorzata Sadowska arch. Agnieszka Piłowarska
Data:	Marzec 2021
Branża:	Architektura
Faza:	P. Budowlany
Skala:	1:100
Wszystkie prawa autorskie są własnością:	
Tytuł rysunku:	
<b>Krotowski Tomasz</b> Pracownia Architektoniczna dr inż. arch. Tomasz Krotowski 95-080 Rydzynki, ul. Uroczka 1 krotowski.tomasz@gmail.com tel. 501387273	
Redyżacja:	01
Nr rysunku:	A.02

Rzut parteru